

## Схема разборки направляющих

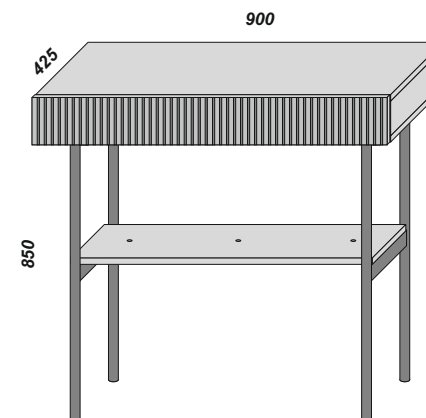

### ОБЩИЕ ТЕХНИЧЕСКИЕ УКАЗАНИЯ ПО СБОРКЕ.

Перед сборкой внимательно ознакомьтесь с данной инструкцией, проверьте комплектность деталей и фурнитуры по комплектационной ведомости. Для сборки элементов желательно воспользоваться помощью квалифицированных специалистов.

Во избежание появления царапин, сборку необходимо проводить на мягком подстилочном материале.

Согласно схеме сборки прикрепить необходимую фурнитуру. Рекомендуется монтировать каркас в горизонтальном положении.

В мебельном наборе могут быть конструктивные изменения, не указанные в данной инструкции и не ухудшающие качество изделия, так как мы постоянно работаем над улучшением производимой продукции.

Внимание!!! Сохраняйте упаковку до полной сборки изделия.

### ГАРАНТИЙНЫЕ ОБЯЗАТЕЛЬСТВА.

1. Изготовитель гарантирует соответствие мебели требованиям ГОСТ 16371-2014 "Мебель. Общие технические условия" при соблюдении условий транспортировки, хранения, сборки (для мебели, поставяемой в разобранном виде), эксплуатации.
2. Гарантийный срок эксплуатации мебели 24 мес. Гарантийный срок при розничной продаже через торговую сеть исчисляется со дня продажи мебели, при вне розничном распределении- со дня получения ее потребителем.
3. Предприятие оставляет за собой право на замену фурнитуры и метизов, не влияющих на изменение конструкции и качества изделия.

### ПРАВИЛА УХОДА И ЭКСПЛУАТАЦИИ.

Для сохранения эксплуатационных и эстетических качеств мебели в течении длительного срока необходимо соблюдать условия её хранения, правил эксплуатации и ухода.

1. Мебель рекомендуется эксплуатировать в проветриваемом, сухом помещении с температурой воздуха не ниже +10 С и относительной влажностью воздуха 15-65 %.
2. В процессе эксплуатации мебели возможно ослабление крепежной фурнитуры-необходимо периодически подтягивать их.
3. Не допускать попадания воды и технических жидкостей на поверхность мебели, не следует ставить на поверхность горячие предметы без теплоизоляционной прокладки.

### Схема сборки (каркаса)

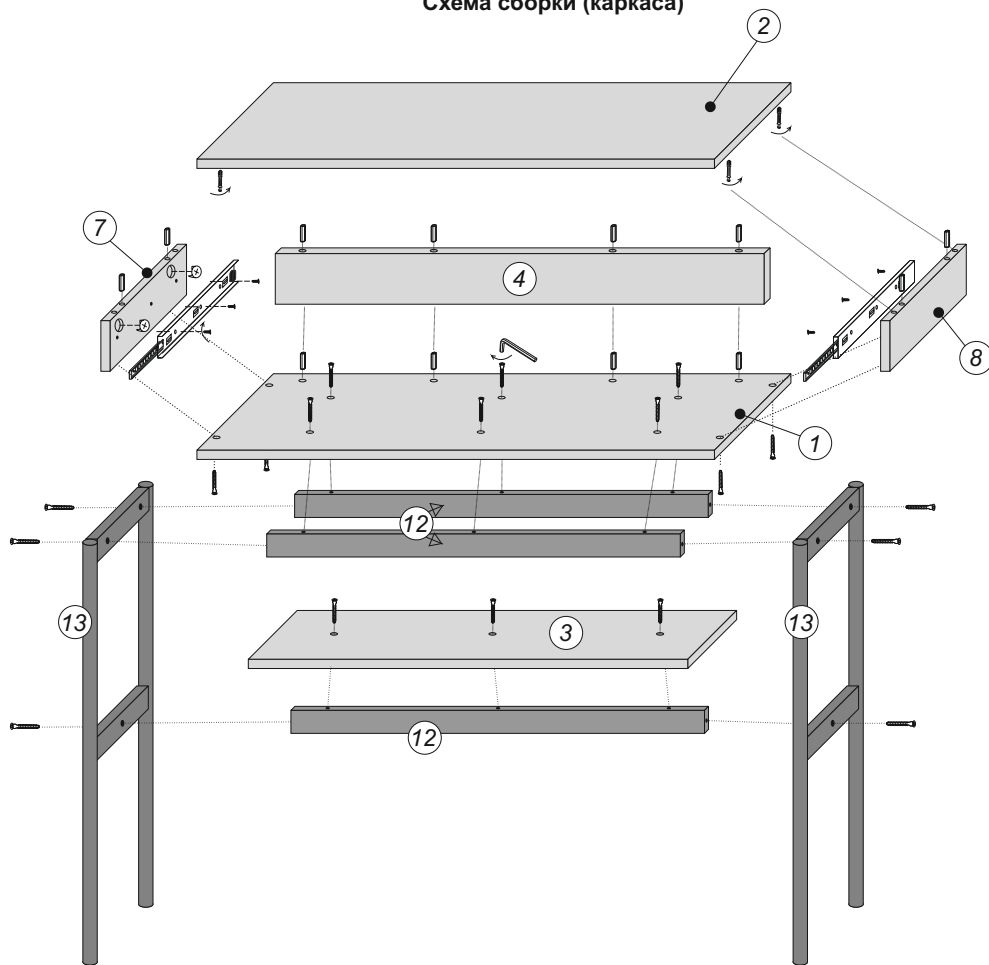

### Схема сборки (ящика)

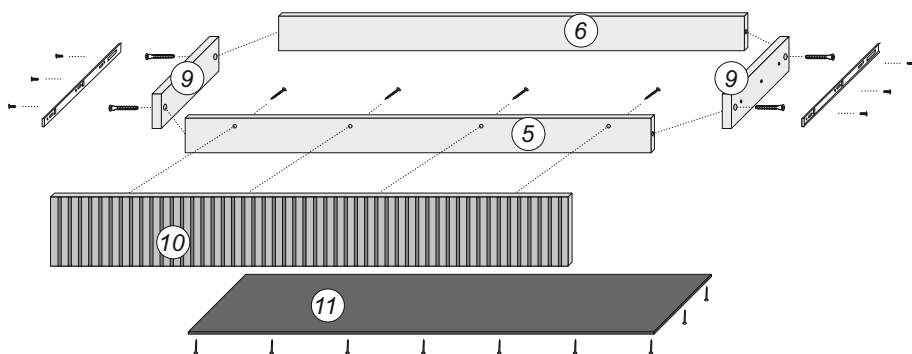

### Фурнитура (1пакет)

	наименование	ед.измер.	кол.
	эксцентрик d15	шт.	4
	шток эксцентрика	шт.	4
	шкант 8x30	шт.	12
	евровинт 7x50	шт.	23
	ключ для евровинта	шт.	1
	комплект направляющих для ящика L=300мм	компл.	1
	саморез 3,5x16	шт.	12
	саморез 4x30	шт.	4
	гвозди	шт.	16
	заглушка для ножек D25мм	шт.	4
	заглушка пластик, цв. Черный	шт.	6
	заглушка самоклеющ.	шт.	17

### Фанера 18мм

Поз.	Наименование	кол-во	размеры детали	
			длина	ширина
12	Ребро	3	710	40

### ЛДСП 16мм

Поз.	Наименование	кол-во	размеры детали	
			длина	ширина
1	Дно	1	900	400
2	Столешница	1	900	400
3	Полка	1	760	250
4	Задняя стенка	1	88	867
5	Передняя стенка ящика	1	810	50
6	Задняя стенка ящика	1	810	50
7	Бок левый	1	88	400
8	Бок правый	1	88	400
9	Бок ящика	2	300	50

### ХДФ 3мм

Поз.	Наименование	кол-во	размеры детали	
			длина	ширина
11	Дно ящика	1	838	296

### МДФ 22мм

Поз.	Наименование	кол-во	размеры детали	
			длина	ширина
10	Фасад	1	116	896

### Металл

Поз.	Наименование	кол-во	размеры детали	
			длина	ширина
13	Опора	2	730	310

Рекомендуем следующую последовательность сборки:

#### 1. Сборка каркаса консоли

- Бока (поз.7 и поз.8) и заднюю стенку (поз.4) соединить с дном (поз.1) с помощью евровинтов и шкантов.
- Сборка подстоля: на опоры (поз.13) установить заглушки для ножек (цв.черный, D25мм), и соединить их через ребра (поз.12) с помощью евровинтов. Скройте шляпки евровинтов соответствующими заглушками черного цвета.
- Установите каркас консоли на собранное подстолие и зафиксируйте евровинтами.
- На собранную конструкцию установите столешницу (поз.2) на эксцентрики и шканты.
- На бока (поз.7 и поз.8) с внутренней стороны установите направляющие для ящика с помощью саморезов 3,5x16 (схему разборки направляющих см. на обратной стороне инструкции)
- Наклейте заглушки соответствующего цвета на шляпки евровинтов.

#### 1. Сборка ящика

- Бока ящика (поз.9) соединить с передн. и задн.стенкой (поз.5 и поз.6) с помощью евровинтов.
- Далее прикрепите дно (поз.11) к ящику с помощью гвоздей. Обратите внимание на правильность геометрии собранного ящика.
- На бока ящика установите направляющие, закрепив их саморезами 3,5x16
- Закрепите фасад на ящик с помощью саморезов 4x30 и вставьте ящик в консоль.

Если в Вас возникли проблемы, или есть вопросы по нашей продукции, напишите нам и мы постараемся решить ваш вопрос.



Техподдержка: 8-910-669-86-56

Viber

WhatsApp

Telegram